

Eine Ladegerät, das an eine Steckdose angeschlossen ist, kann auch dann Strom verbrauchen, wenn kein Gerät angeschlossen ist. Die Conserve Valet Smart USB-Ladestation lädt bis zu vier Geräte gleichzeitig und schaltet sich automatisch ab. Das Produkt selbst verbraucht keinen Strom, wenn es nicht benutzt wird. Auf diese Weise können Sie Ihre Geräte stets betriebsbereit halten, ohne Energie zu verschwenden.

Weitere Informationen zu den Belkin Conserve Energiesparprodukten finden Sie unter belkin.com/conserve

Verpackungsinhalt

- Conserve Valet Smart USB-Ladestation
- 1x Netzkabel (1,3 m)
- 1x USB/Mini-USB-Kabel (0,3 m)
- 1x USB/Micro-USB-Kabel (0,3 m)
- Benutzerhandbuch und Garantiefinformationen

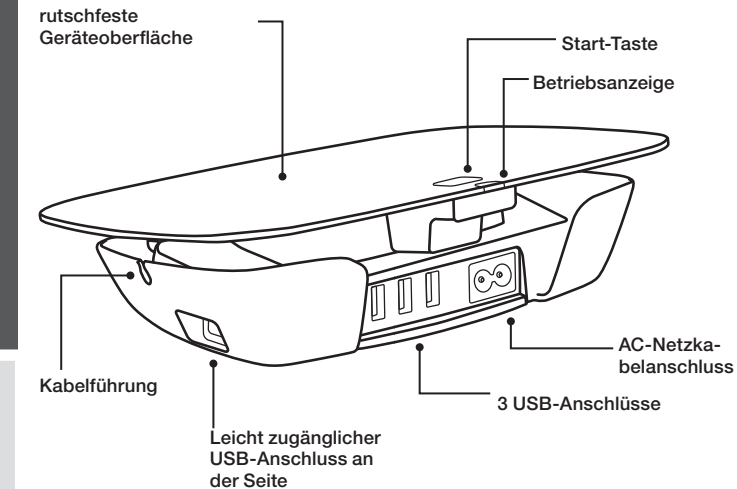

KURZANLEITUNG

1 Schließen Sie die gewünschten USB-Geräte an Ihre Conserve Valet Smart USB-Ladestation an.

HINWEIS: Wir empfehlen die Verwendung des USB-Kabels, das im Lieferumfang Ihres Mobilgeräts enthalten war. Wenn zu Ihrem Gerät kein USB-Kabel mitgeliefert wurde, kann Ihnen der Gerätehersteller Bezugsquellen nennen. Wir haben ein USB/Mini-USB-Kabel und ein USB/Micro-USB-Kabel beigelegt, die Sie möglicherweise für Ihre Geräte verwenden können.

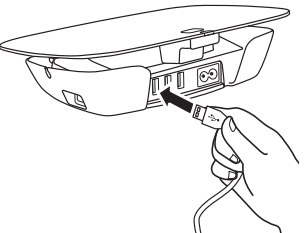

2 Wickeln Sie Ihre USB-Kabel um die Kabelspule Ihrer Conserve Valet Ladestation, um sie ordentlich zu verstauen. Dies ist jedoch nicht unbedingt erforderlich.

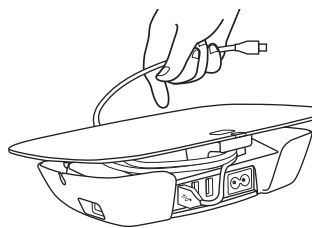

3 Befestigen Sie Ihre USB-Kabel an den entsprechenden Aussparungen unter der Geräteabdeckung Ihrer Conserve Valet Ladestation.

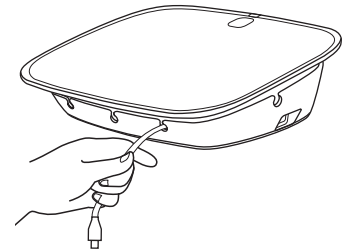

4 Schließen Sie das Netzkabel mit einem Ende an die Conserve Valet Ladestation und mit dem anderen Ende an eine Netzsteckdose an.

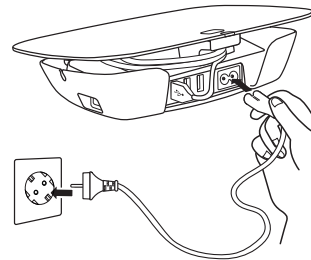

5 Schließen Sie Ihre Geräte an die jeweiligen USB-Kabel an und legen Sie sie auf Ihrer Conserve Valet Ladestation ab.

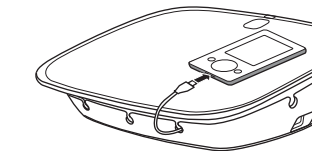

6 Drücken Sie auf den hellgrünen An-/Ausschaltknopf. Die LED-Anzeige leuchtet auf und zeigt an, dass Ihre Geräte jetzt mit Strom versorgt werden.

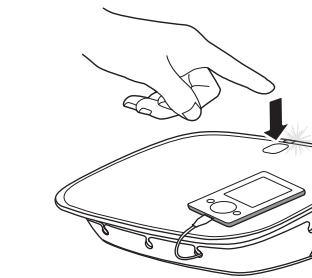

7 Wenn alle angeschlossenen Geräte geladen sind (nach ca. 4 Stunden) blinkt die LED-Anzeige dreimal auf. Danach schaltet sich die Conserve Valet Ladestation aus.

Wenn Sie während des Ladevorgangs ein weiteres Gerät anschließen, wird die Ladedauer der Conserve Valet Ladestation zurückgesetzt, um sicherzustellen, dass das neue Gerät vor dem Abschalten vollständig aufgeladen ist. Wenn Sie alle Geräte von der Ladestation trennen, schaltet sie sich nach 2 Minuten automatisch ab.

HINWEIS: Die ausgeschaltete Conserve Valet Ladestation verbraucht keinen Strom.

MIT DER CONSERVE VALET LADESTATION MOBILE GERÄTE LADEN

Die meisten MP3-Player, Smartphones, digitalen Kameras und andere mobile Geräte mit USB-Anschluss können mit der Conserve Valet Ladestation geladen werden.

Geräte mit großen Farb-Displays, zum Beispiel Smartphones, benötigen relativ viel Strom, um aufgeladen zu werden. Daher sollten Sie jeweils nur zwei dieser Geräte gleichzeitig laden.

Sie können die meisten Geräte mit der Conserve Valet Ladestation laden (USB-Ladung, 5 Volt). Schließen Sie Ihr Gerät am besten mit dem USB-Kabel an die Conserve Valet Ladestation an, das im Lieferumfang des Geräts enthalten war. Wenn kein USB-Kabel enthalten war, kann Ihnen der Gerätehersteller Bezugsquellen nennen. Die enthaltenen Belkin USB-Kabel eignen sich für Geräte mit Mini-B oder Micro-B-USB-Ladeanschluss.

TECHNISCHE DATEN

- In ausgeschaltetem Zustand kein Stromverbrauch
- Einschalten per Drucktaste
- Automatische Abschaltung

- Die Conserve Valet Ladestation schaltet sich ab, wenn alle Geräte geladen sind.
- Wenn kein Gerät mehr angeschlossen ist, schaltet sich die Conserve Valet Ladestation nach zwei Minuten ab.

- Automatische Neustart-Funktion

- Die Conserve Valet Ladestation erkennt neu angeschlossene Geräte und setzt die Ladezeit zurück, um sicherzustellen, dass die neuen Geräte vollständig geladen werden.

- Rutschfeste Geräteablage, um ein Abrutschen der Geräte zu vermeiden

- Kabelführung

- Kabelspule zum Aufwickeln der USB-Kabel
- Aussparungen unter der Geräteablage zur Befestigung von Kabeln

- Betriebsanzeige

- 4 x USB-Ausgang (3 x an der Rückseite, 1x seitlich für leichten Zugriff)

- 1x USB A/Mini-B-Kabel enthalten (0,3 m)
- 1x USB A/Micro-B-Kabel enthalten (0,3 m)
- Standard-Netzkabelbuchse (IEC C8)
- 1 x IEC C7-Netzkabel (1,3 m) enthalten (Abb. 8)

FEHLERBEHEBUNG

Mein Gerät wird nicht aufgeladen, wenn ich es an die Conserve Valet Ladestation anschließe.

Überprüfen Sie, ob die Conserve Valet Ladestation ordnungsgemäß an eine Steckdose angeschlossen ist. Überprüfen Sie zudem, ob alle Gerätekabel korrekt an das jeweilige Gerät und an die Conserve Valet Ladestation angeschlossen sind. Stellen Sie sicher, dass die Start-Taste gedrückt wurde und die LED-Anzeige an der Conserve Valet Ladestation grün aufleuchtet. Wenn Ihr Gerät nicht geladen wird, trennen Sie die Conserve Valet Ladestation von der Steckdose und das Gerät von der Ladestation; schließen Sie dann beide wieder an, wie in der Kurzanleitung beschrieben.

HINWEIS: Die Conserve Valet Ladestation ist mit Signalwiderständen ausgestattet, damit sie mit möglichst vielen Geräten kompatibel ist. Möglicherweise eignet sich die Conserve Valet Ladestation jedoch nicht für Ihr Gerät, wenn es nicht geladen wird, obwohl es ordnungsgemäß an die Conserve Valet Ladestation angeschlossen wurde. Fragen Sie Ihren Händler oder den Gerätehersteller nach einem kompatiblen USB-Datenkabel mit integrierten Signalwiderständen, um ein Laden Ihres Geräts zu ermöglichen.

Nach dem Anschließen von Geräten an die Conserve Valet Ladestation und während des Betriebs erlischt die LED-Anzeige und meine Geräte werden anscheinend nicht geladen. Wenn ich zudem meine ausgeschalteten Geräte anschließe und die Start-Taste drücke, leuchtet die LED-Anzeige zwar auf, schaltet sich jedoch wieder dauerhaft ab.

Überprüfen Sie alle Kabel an der Conserve Valet Ladestation, und stellen Sie sicher, dass sie richtig angeschlossen sind. Alle Anschlüsse an der Conserve Valet Ladestation sind zur Energieversorgung mit bis zu 500mA ausgelegt. Einige neue Geräte erfordern jedoch mehr als 500 mA. Geräte mit großen Farb-Displays, zum Beispiel Smartphones, benötigen oft mehr als 500 mA. Die Conserve Valet Ladestation ist mit zusätzlicher Ladekapazität ausgestattet, so dass die meisten entsprechenden Gerätetypen versorgt werden können. Wenn Ihr angeschlossenes Gerät trotzdem nicht aufgeladen wird, ist die maximale Ladekapazität der Conserve Valet Ladestation möglicherweise überschritten. Versuchen Sie, die angeschlossenen Geräte einzeln zu trennen. Drücken Sie jeweils nach dem Trennen eines Geräts die Start-Taste, bis sich die Conserve Valet Ladestation einschaltet ist (d. h. die LED-Anzeige leuchtet

grün auf). Sie sollten jeweils nur zwei Geräte mit großen Farb-Displays gleichzeitig laden.

Ich habe alle meine Geräte von der Conserve Valet Ladestation getrennt, aber sie schaltet sich nicht ab.

Die Conserve Valet Ladestation erkennt, dass kein Gerät mehr angeschlossen ist, und schaltet sich nach ca. zwei Minuten ab.

HINWEIS: Die USB-Anschlüsse dieses Geräts können nicht als USB-Hubs verwendet werden und übertragen keine Daten. Die mit Strom versorgten USB-Anschlüsse an diesem Produkt dienen ausschließlich zum Laden von Geräten, die über eine USB-Schnittstelle geladen werden können.

Technische Daten

- Stromeingang: 100–240 V~, 50/60 Hz 0,5 A
- Ausgangsleistung: +5 V/ 500 mA x 4 USB 2.0-Anschlüsse

Sicherheitsinformationen

Wichtiger Hinweis: Nur in Innenräumen verwenden! Keiner Feuchtigkeit aussetzen!

HINWEIS: Dieses Gerät entspricht nachweislich den Grenzwerten für digitale Geräte der Klasse B gemäß Teil 15 der FCC-Bestimmungen. Diese Grenzwerte dienen dem angemessenen Schutz vor schädlichen Strahlungen beim Betrieb von Geräten im Wohnbereich. Durch dieses Gerät wird hochfrequente Energie erzeugt, genutzt und unter Umständen abgestrahlt, und es kann daher bei nicht vorschriftsmäßiger Installation und Nutzung Funkstörungen verursachen. Eine Garantie dafür, dass entsprechende Störungen am konkreten Installationsort ausgeschlossen sind, kann nicht abgegeben werden. Verursacht dieses Gerät schädigende Störungen des Funk- oder Fernsehempfangs – was sich durch Aus- und Einschalten des Geräts feststellen lässt –, so ist der Anwender aufgefordert, die Störung durch einen der folgenden Schritte zu beheben:

- Andere Ausrichtung der Empfangsantenne oder Standortänderung.
- Vergrößern des Abstands zwischen Gerät und Empfänger.
- Anschluss des Geräts an eine Steckdose in einem anderen Stromkreis als dem des Empfängers.
- Den Händler oder einen erfahrenen Rundfunk- und Fernsehtechniker hinzuziehen.

Belkin International, Inc. haftet nicht für Störungen, die durch unautorisierte Änderungen am Gerät verursacht werden. Der Benutzer kann die Berechtigung zum Betrieb des Geräts verlieren, wenn er derartige Modifikationen vornimmt.

CE-Erklärung

Hinweis: Dieses Produkt erfüllt die wesentlichen Anforderungen der R&TTE-Richtlinie 1999/5/EG, der Niederspannungsrichtlinie 2006/95/EG und der EMV-Richtlinie 2004/108/EG. Auf folgender Website finden Sie die Konformitätserklärung zur CE-Kennzeichnung der Europäischen Union: www.Belkin.com/doc

Zwei Jahre Herstellergarantie von Belkin International, Inc. Garantieleistung.

Belkin International, Inc. („Belkin“) garantiert dem ursprünglichen Käufer dieses Belkin-Produkts, dass dieses Produkt keine Entwurfs-, Montage-, Material- oder Herstellungsmängel aufweist.

Garantiedauer.

Belkin gewährt für dieses Belkin-Produkt eine zweijährige Garantie.

Problembeseitigung.

Herstellergarantie.
Belkin wird das Produkt nach eigenem Ermessen entweder kostenlos (abgesehen von den Versandkosten) reparieren oder austauschen. Belkin behält sich vor, seine Produkte ohne Vorankündigung auslaufen zu lassen und übernimmt keine eingeschränkte Garantie für die Reparatur oder den Ersatz solcher ausgelaufenen Produkte. Wenn Belkin nicht in der Lage ist, das Produkt zu reparieren oder zu ersetzen (z. B. weil es sich um ein Auslaufmodell handelt), bietet Ihnen Belkin eine Rückerstattung oder eine Gutschrift für ein anderes Produkt unter [Belkin.com](http://www.Belkin.com) für den Produktpreis auf der Originalquittung abzüglich eines Betrages für den natürlichen Verschleiß an.

Garantieausschluss.

Alle oben genannten Garantien verlieren ihre Gültigkeit, wenn das Belkin-Produkt Belkin auf Anfrage nicht auf Kosten des Käufers zur Überprüfung zur Verfügung gestellt wird oder wenn Belkin feststellt, dass das Belkin-Produkt nicht ordnungsgemäß installiert worden ist, und dass unerlaubte Änderungen daran vorgenommen worden sind. Die Herstellergarantie von Belkin gilt nicht für (Natur)gewalten wie Überschwemmungen, Blitzschlag, Erdbeben, Krieg, Vandalismus, Diebstahl, normalen Verschleiß, Wertminderung, Veralterung, schlechte Behandlung, Beschädigung durch Störungen aufgrund von Unterspannung (z. B. Spannungsabfall oder -Senkung) oder nicht erlaubte Programm- oder Systemänderungen.

DIESE GARANTIE IST DIE ALLEINIGE GARANTIE VON BELKIN. ES WIRD KEINE ANDERE AUSDRÜCKLICHE ODER KONKLUDENTE GARANTIE ODER GEWÄHRLEISTUNG ÜBERNOMMEN, SOWEIT NICHT GESETZLICH VORGESCHRIEBEN, EINSCHLIEßLICH DER KONKLUDENTEN GEWÄHRLEISTUNG DES QUALITÄTSZUSTANDS, DER ALLGEMEINEN GEBRAUCHSTAUGLICHKEIT ODER EIGNUNG FÜR EINEN BESTIMMTEN ZWECK; ETAIGE KONKLUDENTE GEWÄHRLEISTUNGEN WERDEN AUSSCHLIEßLICH AUF GEWÄHRLEISTUNGSFRIST DIESER GARANTIEERKLÄRUNG BESCHRÄNKT.

UNTER KEINEN UMSTÄNDEN HAFTET BELKIN FÜR ZUFÄLLIGEN, BESONDEREN, DIREKTEN, INDIREKTEN, MHRFACHEN SCHADEN ODER FOLGESCHÄDEN WIE, ABER NICHT AUSSCHLIEßLICH, ENTGANGENES GESCHÄFT ODER PROFITE. DIE IHNEN DURCH DEN VERKAUF ODER DIE BENUTZUNG VON EINEM BELKIN-PRODUKT ENTGANGEN SIND, AUCH WENN SIE AUF DIE MÖGLICHKEIT SOLCHER SCHÄDEN AUFMERKSAM GEMACHT WORDEN SIND.

Neben den im Rahmen der vorliegenden Gewährleistung erteilten Rechten verfügen Sie möglicherweise noch über andere Rechte, die von Staat zu Staat unterschiedlich ausgestaltet sein können. Da in manchen Ländern der Ausschluss oder die Beschränkung der Haftung für durch Zufall eingetretene oder Folgeschäden nicht zulässig ist, haben die vorstehenden Beschränkungen und Ausschlussregelungen für Sie möglicherweise keine Gültigkeit.

BELKIN.

Belkin Technischer Support

<http://www.belkin.com/support>

Weitere Informationen zu den Belkin Conserve Energiesparprodukten finden Sie unter belkin.com/conserve

8820de00547
F7C008



Energie sparen lohnt sich

Strom- und Kraftstoffverbrauch wirken sich auf die Umwelt aus. Durch intelligenten Umgang mit Energie können wir jedoch Verschwendung vermeiden und den Kohlendioxidausstoß (CO₂) reduzieren.

CO₂ ist ein Treibhausgas, das sich in der Atmosphäre ansammelt, Sonnenwärme speichert und auf diese Weise die Erde aufheizt. CO₂ entsteht u. a. beim Verbrennen von fossilen Brennstoffen wie Kohle oder Benzin, bei der Stromerzeugung und im Straßenverkehr.

Der CO₂-Anteil in unserer Atmosphäre ist in den letzten 100 Jahren angestiegen. Die meisten Wissenschaftler, die in einer aktuellen internationalen Studie befragt wurden, gehen von einem drastischen Temperaturanstieg seit 1800 aus, zu dem der Mensch erheblich beigetragen hat. Der Internationalen Energieagentur zufolge kann die Erwärmung der Erde geänderte Niederschlagsverhältnisse, einen Anstieg des Meeresspiegels und weitere tiefgreifende Auswirkungen auf die Tier- und Pflanzenwelt und die Menschheit zufolge haben.

1 kg CO₂ füllen über 1566 Getränke Dosen à 0,35 l oder einen Quader mit 0,8 m Höhe, 0,8 Breite und 0,8 m Tiefe.

Belkin Conserve-Produkte helfen Ihnen, einen Beitrag zum intelligenten Energieverbrauch zu leisten.

Weniger verbrauchen, mehr sparen, sich gut fühlen.

Die Angaben wurden einer von der Universität Illinois, der Internationalen Energieagentur und der US-Umweltschutzbehörde durchgeführten Studie entnommen.

BELKIN

Conserve Valet™
Smart USB-Ladestation

Bedienungsanleitung