

## ESPAÑOL

1. Descargue la aplicación LiveAction de Belkin, disponible sin costo de la tienda App Store. Cuando la haya descargado e instalado en su iPod o iPhone.
2. La abrazadera para la cámara LiveAction está diseñada para acoplarse a la mayoría de los estuches de iPod y de iPhone. Los brazos están sobre resortes y pueden extenderse para caer sobre la mayoría de los estuches. Si su estuche es particularmente voluminoso, es posible que no funcione. **No force los brazos sobre su estuche.**
3. La aplicación LiveAction se abrirá automáticamente cuando la abrazadera se conecta a su dispositivo. Si su iPhone o iPod está bloqueado y tiene una contraseña, se le pedirá que ingrese la contraseña antes de abrir la aplicación.
4. ¡Empiece a tomar fotografías y videos!
  - a. Oprime el botón Photo (el botón negro grande) para tomar una fotografía.
  - b. Oprima el botón Record (el botón rojo pequeño) para iniciar y detener la grabación de video.

### MONTAJE SOBRE UN TRIPODE

Hay un soporte para trípode de 1/4 de pulgada en la base de la agarradera LiveShot que está diseñado para acoplarse a la mayoría de las bases estándar de trípode y cámara.

### ADVERTENCIAS DE SEGURIDAD

Siga estas instrucciones con cuidado. El uso incorrecto o la instalación incorrecta puede dañar a su iPhone, iPod, la agarradera para cámara LiveAction Belkin o el estuche del iPhone o iPod. Belkin no es responsable por cualquier daño que pueda presentarse como resultado del uso incorrecto o la instalación incorrecta de este producto.

### Información

Garantía limitada del producto de 1 año de Belkin International, Inc.

#### Qué cubre esta garantía.

Belkin International, Inc. ("Belkin") garantiza al comprador original de este producto Belkin que el producto estará libre de defectos de diseño, ensamblaje, materiales o mano de obra.

#### Cuál es el periodo de cobertura.

Belkin garantiza el producto Belkin por un año.

#### ¿Qué haremos para corregir problemas?

Garantía del producto.  
Belkin reparará o reemplazará, a su discreción, cualquier producto defectuoso sin costo alguno (excepto por los costos de envío del producto). Belkin se reserva el derecho de descontinuar cualquiera de sus productos sin previo aviso y deniega cualquier garantía limitada de reparar o reemplazar dicho producto discontinuado. En el caso de que Belkin no puede reparar o reemplazar el producto (por ejemplo, porque ha sido discontinuado), Belkin le ofrecerá ya sea un reembolso o un crédito para la compra de otro producto en Belkin.com por un monto igual al precio de compra del producto, como lo indica el recibo de la compra original que fue discontinuado por su uso natural.

#### ¿Qué es lo que no cubre esta garantía?

Todas las garantías de arriba son nulas y quedan sin efecto si el producto Belkin no se entrega a Belkin para su inspección, a solicitud de Belkin, por cuenta total del comprador, o si Belkin determina que el producto Belkin ha sido instalado incorrectamente según las instrucciones provistas en esta guía, alterado en cualquier forma o se ha tratado de alterar. La garantía del producto Belkin no protege en contra de casos de fuerza mayor, tales como inundación, rayos, terremoto, guerra, vandalismo,

robo, desgaste por uso normal, erosión, depreciación, obsolescencia, abuso, daño debido a alteraciones de voltaje (por ejemplo, baja de tensión), modificación o alteración de programa o equipo de sistemas no autorizado.

Siga estas instrucciones con cuidado. El uso incorrecto o la instalación incorrecta puede causar daños a su iPod o iPhone. Belkin no es responsable por cualquier daño que pueda presentarse como resultado del uso incorrecto o la instalación incorrecta de este producto.

#### Cómo obtener servicio.

Con el fin de obtener servicio para su producto Belkin debe seguir los siguientes pasos:

1. Contacte a Belkin International, Inc. en 12045 E. Waterfront Drive, Playa Vista, CA 90094, Atención: Servicio al Cliente o llame al (800)-223-5546, dentro de los primeros 15 días después del evento. Está preparado para proporcionar la siguiente información:
  - a. El número de parte del producto Belkin.
  - b. Lugar donde adquirió el producto.
  - c. Fecha de adquisición del producto.
  - d. Copia del recibo original.
2. Su representante de servicio al cliente de Belkin le dará instrucciones de cómo enviar su recibo y el producto de Belkin, y cómo proceder con su reclamo.

Belkin se reserva el derecho de revisar el producto Belkin dañado. Todos los costos de embarque a Belkin del producto Belkin, para inspección, correrán exclusivamente por cuenta del comprador. Si Belkin determina, a su entera discreción, que no es práctico enviar el equipo dañado a Belkin, Belkin podrá designar, a su entera discreción, un establecimiento de reparación de equipo para que inspeccione y estime el costo de reparación de dicho equipo. El costo, si lo hay, de envío del equipo a y de retorno desde dicho establecimiento de reparación, así como el costo de dicho presupuesto, será cubierto exclusivamente por el comprador. El equipo dañado debe permanecer disponible para inspección hasta que se concluya el reclamo. Siempre que se pague un reclamo, Belkin se reserva el derecho de ser subrogado bajo cualquier póliza de seguro existente que pueda tener el comprador.

#### Cómo se relaciona la ley estatal a la garantía.

ESTA GARANTÍA CONTIENE LA GARANTÍA COMPLETA DE BELKIN, NO HAY NINGUNA OTRA GARANTÍA, EXPRESADA O, EXCEPTO CONFORME LO REQUIERE LA LEY, O IMPLÍCITA, INCLUYENDO LA GARANTÍA O CONDICIÓN IMPLÍCITA DE CALIDAD, COMERCIABILIDAD O ADAPTABILIDAD PARA UN PROPÓSITO PARTICULAR, Y DICHAS GARANTÍAS IMPLÍCITAS, DE HABERLAS, ESTÁN LIMITADAS EN DURACIÓN AL TÉRMINO DE ESTA GARANTÍA.

Algunos estados no permiten limitaciones al tiempo que dura una garantía implícita, así que las limitaciones arriba mencionadas podrían no aplicar a usted.

EN NINGÚN CASO BELKIN SERÁ RESPONSABLE POR DAÑOS INCIDENTALES, ESPECIALES, DIRECTOS, INDIRECTOS, DERIVADOS O MÚLTIPLES, TALES COMO, PERO NO LIMITADOS A, LA PÉRDIDA DE NEGOCIO O GANANCIAS PROVENIENTES DE LA VENTA O EL USO DE CUALQUIER PRODUCTO BELKIN, INCLUSO SI SE ADIERTE DE LA POSIBILIDAD DE DICHAOS DAÑOS.

Esta garantía le otorga a usted derechos legales específicos; usted podría tener otros derechos que varían de un estado a otro. Algunos estados no permiten la exclusión o limitación por daños incidentales o indirectos u otros daños, por lo que las limitaciones arriba mencionadas podrían no ser aplicables para usted.

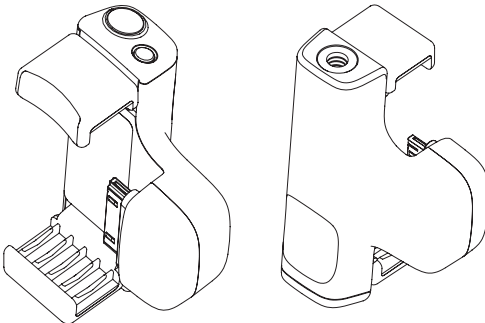

### Belkin Tech Support

US  
<http://www.belkin.com/support>  
UK  
<http://www.belkin.com/uk/support>  
Australia  
<http://www.belkin.com/au/support>

New Zealand  
<http://www.belkin.com/au/support>  
Singapore  
1800 622 1130  
Europe  
<http://www.belkin.com/uk/support>

© 2011 Belkin International, Inc. All rights reserved. All trade names are registered trademarks of respective manufacturers listed. iPhone and iPod are trademarks of Apple Inc., registered in the U.S. and other countries.

© 2011 Belkin International, Inc. Tous droits réservés. Toutes les marques de commerce sont des marques déposées de leurs fabricants respectifs. iPhone et iPod sont des marques de commerce d'Apple Inc. enregistrées aux États-Unis et dans d'autres pays.

© 2011 Belkin International, Inc. Todos los derechos reservados. Todos los nombres comerciales son marcas comerciales registradas de los fabricantes respectivos enumerados. iPhone y iPod son marcas comerciales de Apple Inc., registradas en EE.UU. y otros países.

8820tt00914 Rev. A00  
F8Z888tt

# BELKIN

## LiveAction Camera Grip

### User Manual

### Guide d'utilisation

### Manual del usuario

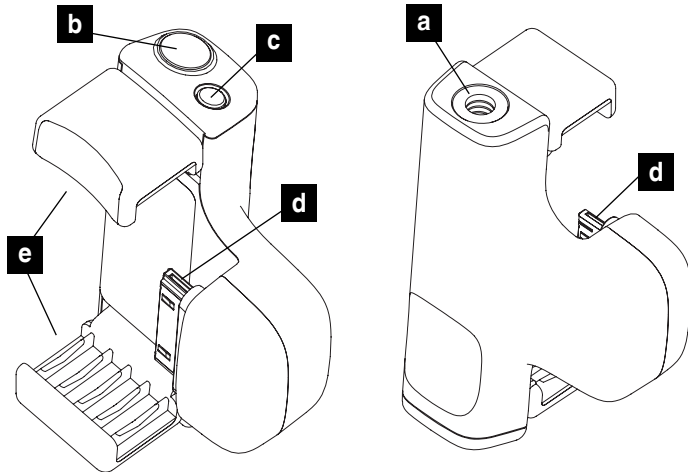

#### Features:

- Tripod mount
- Photo button
- Video record on/off button
- iPhone/iPod connector
- Spring-loaded arms

#### Caractéristiques :

- Montage sur trépied
- Bouton Photo
- Bouton Marche/Arrêt d'enregistrement vidéo
- Connecteur iPhone/iPod
- Bras à ressorts

#### Características:

- Base para trípode
- Botón para fotografía
- Botón de encendido y apagado para grabar video
- Conector para iPhone/iPod
- Brazos accionados por resorte

## ENGLISH

- Download the Belkin LiveAction app, available for free from the App Store. When that's downloaded and installed on your iPod or iPhone:
- Clip the LiveAction Camera Grip onto your iPod or iPhone. The LiveAction Camera Grip is designed to fit over most iPod and iPhone cases. The arms are on springs and can stretch over the majority of cases. If your case is particularly bulky, it may not work. **Do not force the arms over your case.**
- The LiveAction app will open automatically when the Grip connects to your device. If your iPhone/iPod is locked and has a passcode, you will be prompted to enter the passcode before the app opens.
- Start shooting!
  - Press the Photo button (the large black button) to take a photo.
  - Press the Record button (the small red button) to start and stop video recording.

#### Tripod Mount

There is a ¼-inch tripod mount at the base of the LiveShot Camera Grip that is designed to fit most standard tripod and camera mounts.

#### SAFETY WARNING

Carefully follow these instructions. Misuse or improper installation may cause harm to your iPhone, iPod, the Belkin LiveAction Camera Grip, or the iPhone/iPod case. Belkin is not responsible for any damage that may be done as a result of the misuse or improper installation of this product.

#### Information

Belkin International, Inc., Limited 1-Year Product Warranty

#### What this warranty covers.

Belkin International, Inc. ("Belkin") warrants to the original purchaser of this Belkin product that the product shall be free of defects in design, assembly, material, or workmanship.

#### What the period of coverage is.

Belkin warrants the Belkin product for one year.

#### What will we do to correct problems?

Product Warranty.

Belkin will repair or replace, at its option, any defective product free of charge (except for shipping charges for the product). Belkin reserves the right to discontinue any of its products without notice, and disclaims any limited warranty to repair or replace any such discontinued products. In the event that Belkin is unable to repair or replace the product (for example, because it has been discontinued), Belkin will offer either a refund or a credit toward the purchase of another product from Belkin.com in an amount equal to the purchase price of the product as evidenced on the original purchase receipt as discounted by its natural use.

#### What is not covered by this warranty?

All above warranties are null and void if the Belkin product is not provided to Belkin for inspection upon Belkin's request at the sole expense of the purchaser, or if Belkin determines that the Belkin product has been improperly installed per the instructions provided on this guide, altered in any way, or tampered with. The Belkin Product Warranty does not protect against acts of God such as flood, lightning, earthquake, war, vandalism, theft, normal-use wear and tear, erosion, depletion, obsolescence, abuse, damage due to low voltage disturbances (i.e. brownouts or sags), non-authorized program, or system equipment modification or alteration.

Carefully follow these instructions. Misuse or improper installation may cause harm to your iPod or iPhone. Belkin is not responsible for any damage that may be done as a result of the misuse or improper installation of this product.

#### How to get service.

To get service for your Belkin product you must take the following steps:

- Contact Belkin International, Inc., at 12045 E. Waterfront Drive, Playa Vista, CA 90094, Attn: Customer Service, or call (800)-223-5546, within 15 days of the Occurrence. Be prepared to provide the following information:
  - The part number of the Belkin product.
  - Where you purchased the product.
  - When you purchased the product.
  - Copy of original receipt.

2. Your Belkin Customer Service Representative will then instruct you on how to forward your receipt and Belkin product and how to proceed with your claim.

Belkin reserves the right to review the damaged Belkin product. All costs of shipping the Belkin product to Belkin for inspection shall be borne solely by the purchaser. If Belkin determines, in its sole discretion, that it is impractical to ship the damaged equipment to Belkin, Belkin may designate, in its sole discretion, an equipment repair facility to inspect and estimate the cost to repair such equipment. The cost, if any, of shipping the equipment to and from such repair facility and of such estimate shall be borne solely by the purchaser. Damaged equipment must remain available for inspection until the claim is finalized. Whenever claims are settled, Belkin reserves the right to be subrogated under any existing insurance policies the purchaser may have.

#### How state law relates to the warranty.

THIS WARRANTY CONTAINS THE SOLE WARRANTY OF BELKIN. THERE ARE NO OTHER WARRANTIES, EXPRESSED OR, EXCEPT AS REQUIRED BY LAW, IMPLIED, INCLUDING THE IMPLIED WARRANTY OR CONDITION OF QUALITY, MERCHANTABILITY OR FITNESS FOR A PARTICULAR PURPOSE, AND SUCH IMPLIED WARRANTIES, IF ANY, ARE LIMITED IN DURATION TO THE TERM OF THIS WARRANTY.

Some states do not allow limitations on how long an implied warranty lasts, so the above limitations may not apply to you.

IN NO EVENT SHALL BELKIN BE LIABLE FOR INCIDENTAL, SPECIAL, DIRECT, INDIRECT, CONSEQUENTIAL OR MULTIPLE DAMAGES SUCH AS, BUT NOT LIMITED TO, LOST BUSINESS OR PROFITS ARISING OUT OF THE SALE OR USE OF ANY BELKIN PRODUCT, EVEN IF ADVISED OF THE POSSIBILITY OF SUCH DAMAGES.

This warranty gives you specific legal rights, and you may also have other rights, which may vary from state to state. Some states do not allow the exclusion or limitation of incidental, consequential, or other damages, so the above limitations may not apply to you.

## FRANÇAIS

- Téléchargez gratuitement l'application LiveAction de Belkin depuis App Store. Une fois téléchargée et installée sur votre iPod ou iPhone :
- Fixez la poignée pour appareil photo LiveAction sur votre iPod ou iPhone. Elle est conçue pour s'adapter à la plupart des étuis pour iPod et iPhone. Les bras sont montés sur des ressorts et peuvent recouvrir la plupart des étuis. Cependant, si votre étui est particulièrement gros, il se pourrait que cela ne fonctionne pas. **Ne forcez pas les bras sur l'étui.**
- L'application LiveAction s'ouvrira automatiquement dès que la poignée sera installée sur votre appareil. Si votre iPhone ou votre iPod est verrouillé et protégé par un code, on vous demandera de l'entrer avant que l'application puisse s'ouvrir.
- Commencez votre séance photo ou vidéo!
  - Appuyez sur le bouton Photo (gros bouton noir) pour prendre une photo.
  - Appuyez sur le bouton Enregistrement (petit bouton rouge) pour commencer ou arrêter l'enregistrement vidéo.

#### Fixation sur trépied

Un support de montage sur trépied de ¼ pouce situé sur la base de la poignée LiveShot s'ajuste à la plupart des trépieds et appareils photo standard.

#### CONSIGNES DE SÉCURITÉ

Suivez attentivement ces instructions. Toute installation incorrecte ou mauvaise utilisation pourrait endommager votre iPhone ou iPod, la poignée pour appareil photo LiveAction de Belkin, ou l'étui de votre iPhone ou iPod. Belkin n'est aucunement responsable de quelque dommage pouvant résulter d'une installation incorrecte ou d'une mauvaise utilisation de ce produit.

#### Information

Garantie limitée d'un (1) an de Belkin International, Inc., sur le produit

#### Portée de la garantie

Belkin International, Inc. (« Belkin ») garantit à l'acheteur initial que ce produit Belkin sera exempt de tout défaut de conception, d'assemblage, de matériel et de fabrication.

#### Durée de la garantie

Belkin garantit le produit Belkin pendant une période d'un an.

#### Que ferons-nous en cas de problème?

Garantie sur le produit

Belkin réparera ou remplacera, à son gré et sans frais, tout produit défectueux (les frais d'expédition ne sont cependant pas compris). Belkin se réserve le droit d'abandonner la fabrication de ses produits sans préavis et rejette toute garantie limitée concernant la réparation ou le remplacement de tels produits. Advenant que Belkin soit incapable de réparer ou de remplacer le produit (parce qu'il en a abandonné la fabrication, par exemple), Belkin offrira soit un remboursement, soit un crédit applicable à l'achat d'un autre produit sur le site Belkin.com d'un montant égal au prix d'achat du produit, attesté par le reçu d'achat initial et actualisé en fonction de l'usure normale.

#### Qu'est-ce que la présente garantie ne couvre pas?

Toutes les garanties ci-dessus sont nulles et non avenues si le produit Belkin n'est pas expédié à Belkin pour inspection, à sa demande mais aux frais de l'acheteur, ou si Belkin s'aperçoit que le produit a été mal installé en suivant les instructions contenues dans le présent guide, ou qu'il a été modifié ou altéré de quelque façon. La garantie Belkin sur le produit ne s'applique pas aux cas de

force majeure tels que tremblement de terre, inondation, foudre, guerre, vandalisme, vol, usure normale, érosion, épuisement, obsolescence, abus, dommages causés par des perturbations de tension, programme non autorisé ou modification de système ou d'équipement.

Suivez attentivement ces instructions. Toute installation incorrecte ou mauvaise utilisation pourrait endommager votre iPod ou iPhone. Belkin n'est aucunement responsable de quelque dommage pouvant résulter d'une mauvaise utilisation ou d'une installation incorrecte de ce produit.

#### Pour obtenir de l'assistance

Marche à suivre pour obtenir de l'assistance concernant votre produit Belkin :

- Communiquez avec Belkin International, Inc., au 12045 E. Waterfront Drive, Playa Vista, CA 90094, à l'attention du Service à la clientèle, ou composez le 1 800 223-5546, dans les 15 jours suivant l'événement. Soyez prêt à fournir les renseignements suivants :
  - Número de produit Belkin.
  - Endroit où vous avez acheté le produit.
  - Date d'achat du produit.
  - Copie du reçu d'origine.

2. Le représentant du Service à la clientèle Belkin vous indiquera alors la marche à suivre pour retourner le produit Belkin, avec le reçu, et comment faire votre réclamation.

Belkin se réserve le droit d'examiner le produit endommagé. Tous les coûts d'expédition du produit Belkin aux fins d'inspection seront entièrement assumés par l'acheteur. Si Belkin détermine, à son entière discrétion, qu'il est peu pratique de lui expédier l'équipement endommagé, Belkin peut désigner, à son entière discrétion, un atelier de réparation pour inspecter l'équipement et évaluer les coûts de réparation. Les coûts, le cas échéant, relatifs à l'expédition de l'équipement jusqu'à l'atelier de réparation et au retour, ainsi qu'à l'estimation, seront entièrement assumés par l'acheteur. L'équipement endommagé doit être disponible aux fins d'inspection jusqu'à ce que la demande de réclamation soit réglée. Lorsqu'un règlement intervient, Belkin se réserve le droit d'être subrogé en vertu de quelque police d'assurance que l'acheteur pourrait avoir.

#### Rapport entre la loi des États et la présente garantie

CETTE GARANTIE CONTIENT LA GARANTIE EXCLUSIVE DE BELKIN. IL N'Y A PAS D'AUTRE GARANTIE EXPRESSE OU, SAUF DANS LES CAS EXIGÉS PAR LA LOI, IMPLICITE, Y COMPRIS DE GARANTIE IMPLICITE OU CONDITION DE QUALITÉ OU DE CONFORMITÉ À UN USAGE PARTICULIER, DE TELLES GARANTIES IMPLICITES, S'IL EN EST, SONT LIMITÉES À LA DURÉE DE LA PRÉSENTE GARANTIE.

Certains états n'autorisent pas de limite quant à la durée d'une garantie implicite; il se pourrait donc que les limites indiquées ci-dessus ne s'appliquent pas dans votre cas.

EN AUCUN CAS BELKIN NE SERA RESPONSABLE DE QUELQUES DOMMAGES-INTÉRÊTS POUR CAUSE DIRECTE, INDIRECTE, SPÉCIALE, FORTUITE OU MULTIPLE, NOTAMMENT MAIS NON EXCLUSIVEMENT, Perte d'occasions d'affaires ou de profits décollant de la vente ou de l'utilisation de tout produit Belkin, même si elle était informée de la possibilité de tels dommages.

Cette garantie vous confère des droits légaux spécifiques, et vous pouvez aussi avoir d'autres droits pouvant varier d'un état à l'autre. Certains états ne permettent pas l'exclusion ou la limitation des dommages-intérêts pour une cause indirecte, fortuite ou autre; il se pourrait donc que les limites indiquées ci-dessus ne s'appliquent pas dans votre cas.